

561004CW

PROYECTOR LED DE EMERGENCIA VESTA 1200LM PERMANENTE Y NO PERMANENTE

Proyector de emergencia Led Vesta función permanente y no permanente, y función AUTO-TEST. Con una potencia de 10W y con una autonomía de 120 minutos y flujo lumínico de 1200lm con una temperatura de color de 5700K. Grado de protección frente a elementos externos IP66 y grado de resistencia mecánica a impactos IK09. Luminaria fabricada en aluminio gris, y difusor de policarbonato transparente.



ESQUEMA DE CONEXIÓN

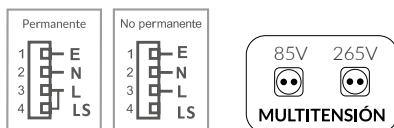

DATOS DEL PRODUCTO

Código del artículo:	561004CW
Descripción:	Proyector de emergencia LED Vesta
Código EAN13:	

DATOS ELÉCTRICOS

Potencia:	10w
Tensión:	85/265 V AC
Frecuencia:	50/60Hz
Factor de potencia:	0,9
Marca del driver:	DONE DL20W C600
Modelo LED chip:	SMD2835
Regulable:	NO
Certificado ENEC:	SI
Clase de aislamiento eléctrico:	CLASE I
Conexión:	L+N+TT
Función:	Permanente y no permanente
Función Auto-Test:	SI

DATOS LUMÍNICOS

Temperatura de color:	5700K
Eficiencia lumínica:	120lm/w
Lúmenes:	1200lm

N.º LED chip:	50pcs
Ángulo de apertura:	90º
Distribución de la luz:	Simétrica
Índice de reproducción cromática:	>80
Desviación cromática estándar:	<4
Mantenimiento del flujo luminoso:	L90
Índice de parpadeo:	≤0,1

DATOS TÉCNICOS

Grado de protección:	IP66 (Equipo hermético al polvo y protegido contra chorros de agua potentes)
Grado de impacto:	IK09 (10J)
Temperatura de trabajo:	-20º~50º
Tipo de montaje:	Superficie
Batería:	LI-ON 11.1/2AH
Batería reemplazable:	NO
Autonomía:	120 minutos

VIDA MEDIA

Horas de vida:	45000 h
Encendidos:	35000 ON/OFF

DATOS FÍSICOS

Cuerpo de la luminaria	
Material:	Aluminio
Acabado:	Gris
Difusor	
Material:	Policarbonato
Acabado:	Transparente
Peso	
Peso:	kg

EFICIENCIA ENERGÉTICA 2023(UE-2019/2015)

F

MEDIDAS

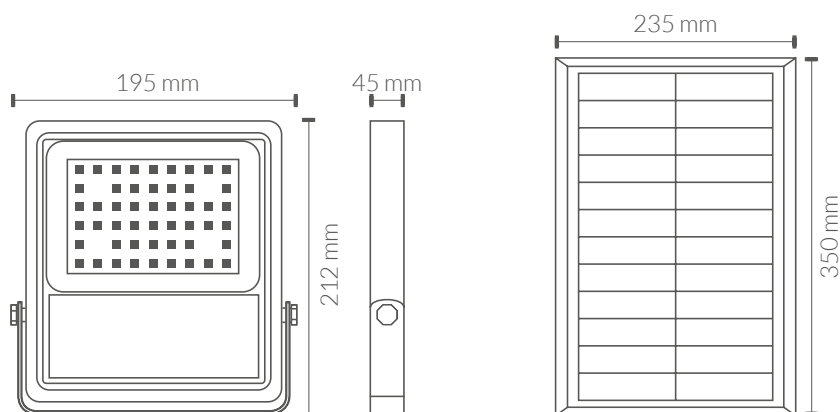

FUNCION AUTO-TEST

- TEST FUNCIONAL:** Una vez a la semana se realiza un autotest que durará al menos 2 minutos, se comprueba que la luminaria funciona correctamente a través de la batería. Si existe algún problema se indicará con el parpadeo del indicador LED rojo.
- TEST DE AUTONOMÍA:** Una vez al año se realiza un autotest para comprobar que la autonomía de la luminaria sea igual o superior a la nominal. Se comprueba descargando completamente la batería y posterior carga. Si existe algún problema se indicará con el parpadeo del indicador LED rojo.

CERTIFICACIONES

